

# Руководство по сборке Игровой стол Sundays SUA-4824-4K 4в1

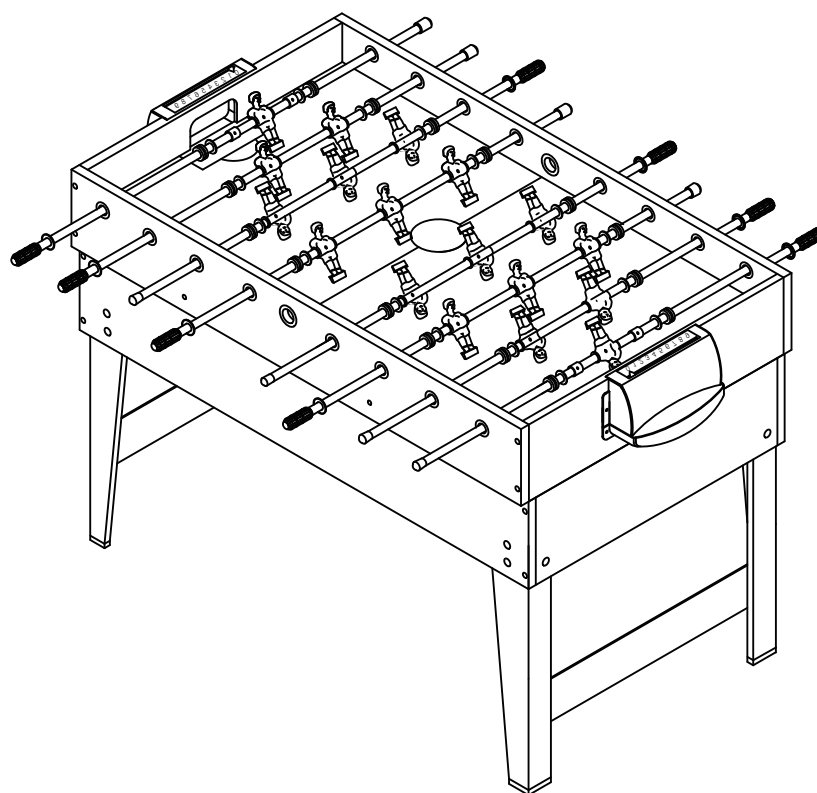







**ПРЕДУПРЕЖДЕНИЕ:** Игрушка содержит мелкие детали.  
Не предназначена для детей младше 3 лет.

## ВАЖНО!

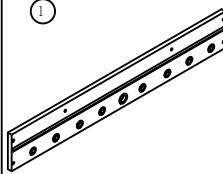
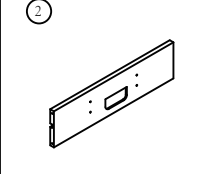
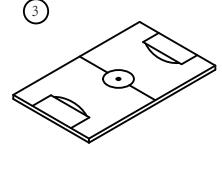
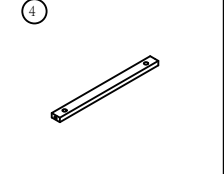
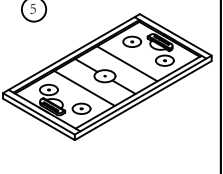
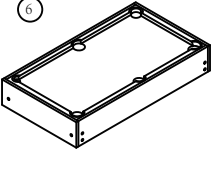
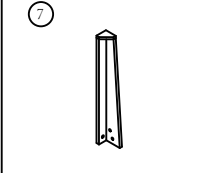
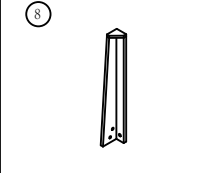
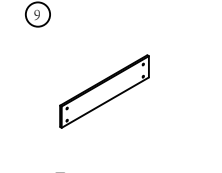
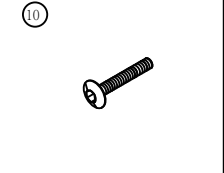
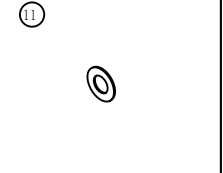
Прежде чем приступить к сборке, пожалуйста, ознакомьтесь с инструкцией и этапами сборки.  
Для сборки рекомендуется два взрослых человека. Пожалуйста, ознакомьтесь со списком деталей ниже и убедитесь, что все детали есть в комплекте

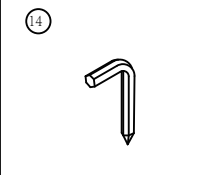
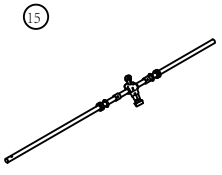
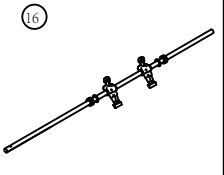
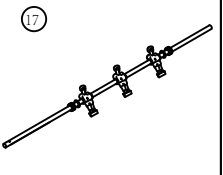
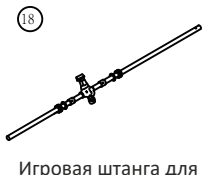
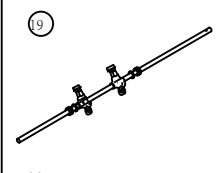
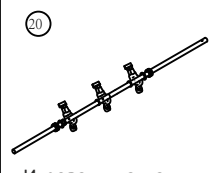
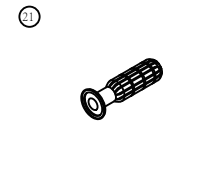
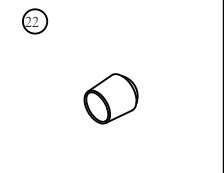
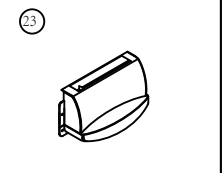
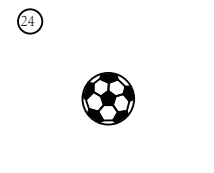
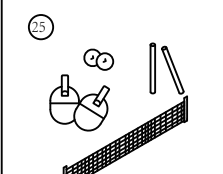
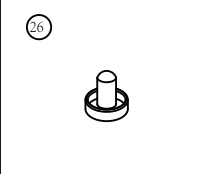
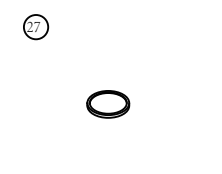
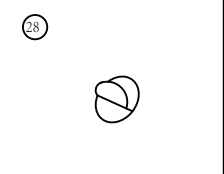
## Список деталей

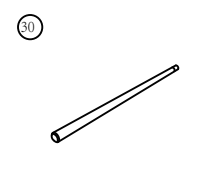
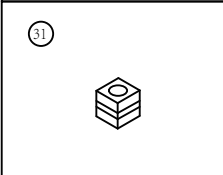
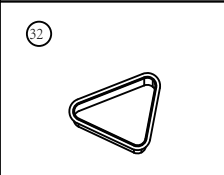
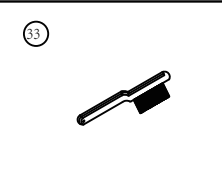
 Боковая панель 2шт	 Торцевая панель 2шт	 Футбольное поле 1шт	 Опора 2 шт	 Хоккейное поле 1 шт	 Бильярдный стол 1 шт
 Левая ножка 2 шт	 Правая ножка 2 шт	 Переключатель для ножек 2 шт	 6X30MM Болт 12шт	 18X6.5MM Шайба 12шт	 3.5X12MM Винт 16шт
 3.5X35MM Винт 12шт	 Ключ для сборки 1 шт	 Игровая штанга для 1 игрока 1 шт (желт.)	 Игровая штанга для 2 игроков 1 шт (желт.)	 Игровая штанга для 3 игроков 2 шт (желт.)	 Игровая штанга для 1 игрока 1 шт (красн.)
 Игровая штанга для 2 игроков 1 шт (красн.)	 Игровая штанга для 3 игроков 2 шт (красн.)	 Рукоятка 8 шт	 Заглушка 8 шт	 Ворота 2 шт	 Мяч 2 шт
 Набор для настольного тенниса 1 комплект	 Бита 2 шт	 Шайба 2 шт	 Прокладка 2 шт	 Шары для бильярда 1 комплект	 Кий 2 шт
 Мел 2 шт	 Треугольник 1 шт	 Щётка 1 шт			

# Инструкция по сборке

- 1) Выберите ровную поверхность для сборки.
- 2) Извлеките все содержимое из коробки и убедитесь, что у вас есть все перечисленные детали из списка.

**ПРИМЕЧАНИЕ:** Игровые штанги предварительно собраны. Мы рекомендуем вам использовать нижнюю картонную коробку в качестве чистой ровной рабочей зоны для сборки. Аккуратно отрежьте или оторвите четыре угла картонной коробки так, чтобы нижняя часть стала вашей рабочей зоной.

## РИС.1

- 3) Поместите одну боковую панель (№1) прорезной стороной внутрь. Сдвиньте игровые штанги (с № 15 по № 20) через втулку штанги в порядке, показанном на рис.1.

**ПРИМЕЧАНИЕ:** Убедитесь, что игровые штанги установлены правильно. Игроки каждой команды должны смотреть в одном направлении.

- 4) Теперь наденьте вторую боковую панель (№1) на другие концы игровых штанг стороной с прорезями внутрь.

## РИС.2

- 5) Сдвиньте игровое поле (#3) графикой вниз, как показано на рис. 2. Если игровое поле скользит, убедитесь, что вы не слишком затянули винты или игровое поле не зацепилось за прорезь.

- 6) Прикрепите одну боковую панель (№1) между торцевыми панелями (№2), используя по два винта с шайбой (№13) с каждой стороны.

**ПРИМЕЧАНИЕ:** Оставьте соединения незакрепленными - в данный момент не затягивайте винты.

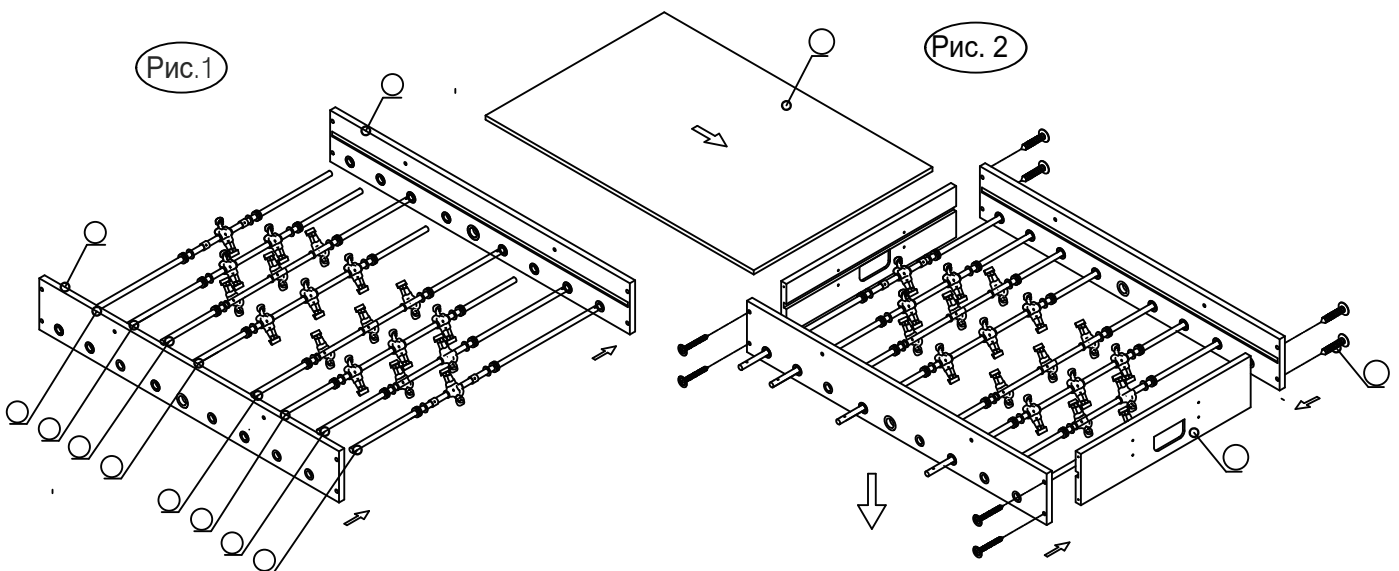

### РИС. 3

- 7) Повторите шаг, чтобы прикрепить другой конец панели к боковым панелям (#1).
- 8) Установите две опоры (№4) на игровое поле (№3), как показано на рис.3. Прикрепите их с помощью двух винтов (#13) с каждой стороны.

### РИС.4

- 9) Наденьте рукоятки (№ 21) и торцевые заглушки (№22) на игровые штанги по порядку. Примечание: Чтобы облегчить крепление ручек, перед установкой распылите немного средства для мытья окон на концы стержней и слегка постучите по ним молотком. См. РИС.4.
- 10) Прикрепите ворота (№ 23) к торцевым панелям с помощью пяти винтов с шайбами (№12).

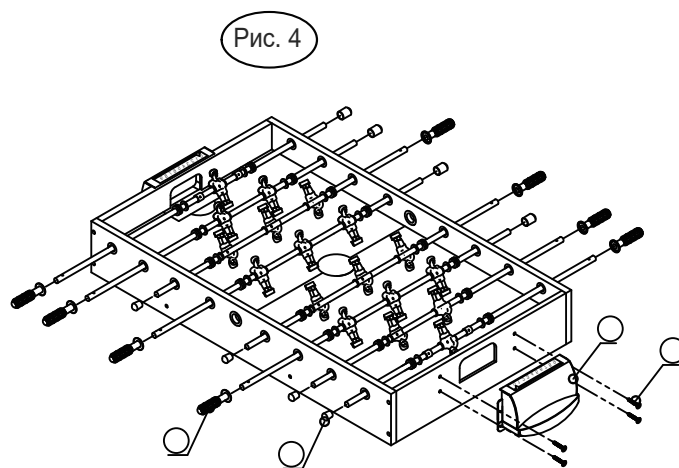
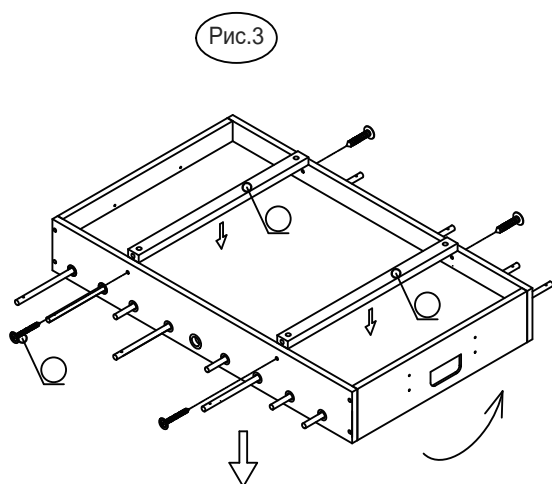

### РИС.5

- 11) Прикрепите левую (№7) и правую (№8) ножки к столу с помощью трех болтов (№10) и трех шайб (№11). на каждую ножку. см. рис.5.

### РИС.6

- 12) Прикрепите два основания для ножек (№9) к ножкам, используя по три винта с шайбой (№12) на каждую ножку. см. рис.6.

- 13) Поднимите стол в сборе с пола, переверните его и установите на ножки в том месте, где вы будете играть. Убедитесь, что все соединения надёжно закреплены.

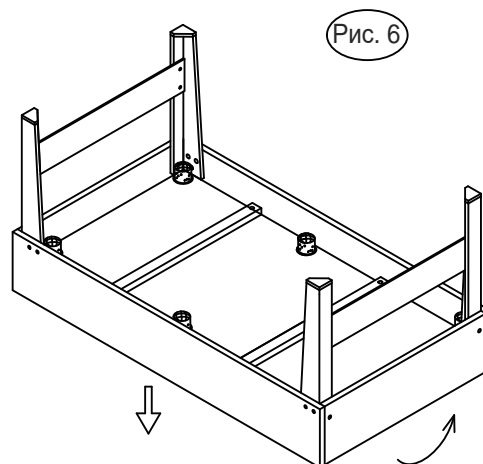
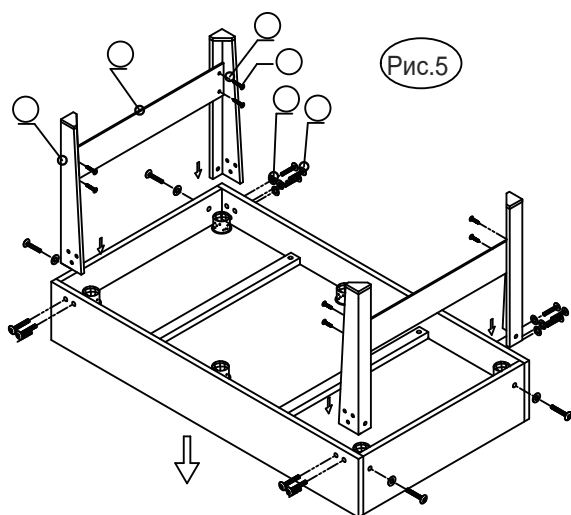

Рекомендации к установке стола:

1. Поднимите стол.
2. Переверните стол.
3. Аккуратно поставьте стол на ножки.

ПРИ ПЕРЕВОРОТЕ  
НЕ ДЕРЖИТЕ СТОЛ ЗА ОСНОВАНИЕ

НЕ СТАВЬТЕ СТОЛ  
НА ОДНУ НОЖКУ

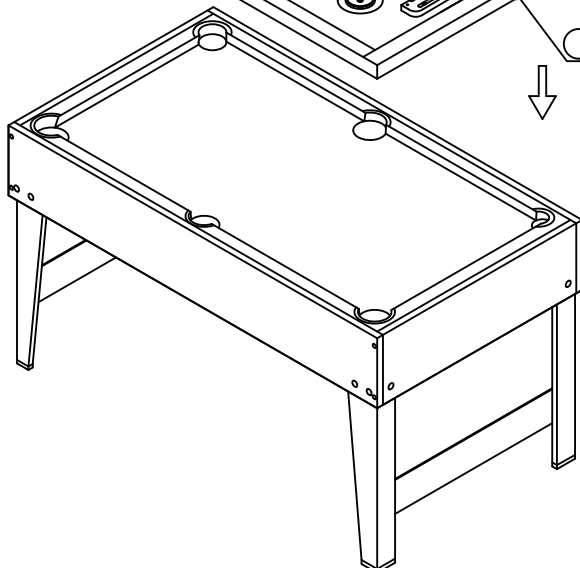

Рис.7

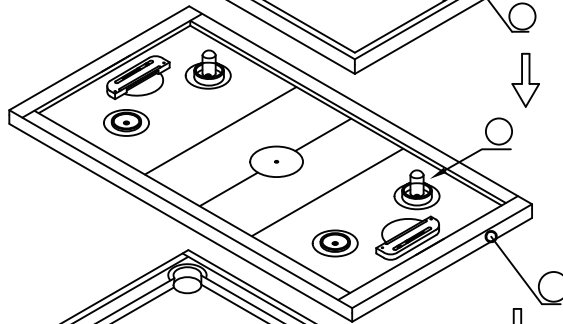
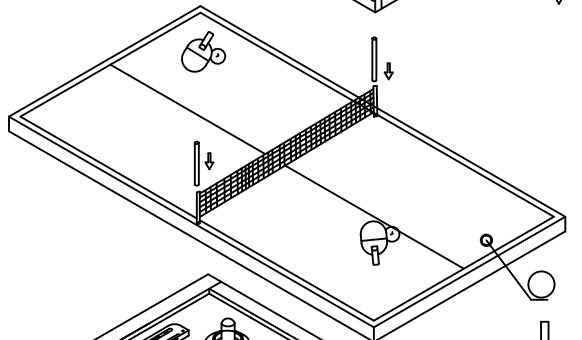
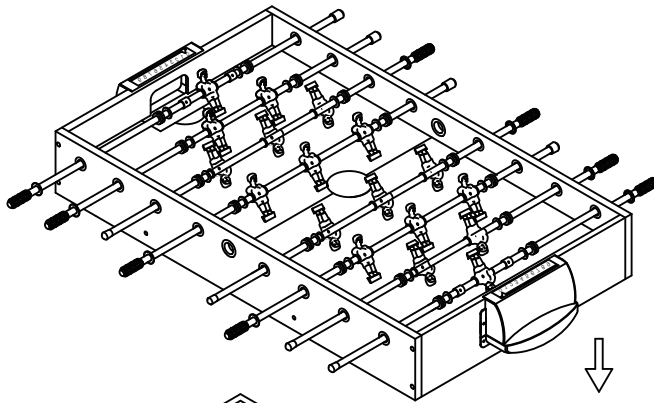
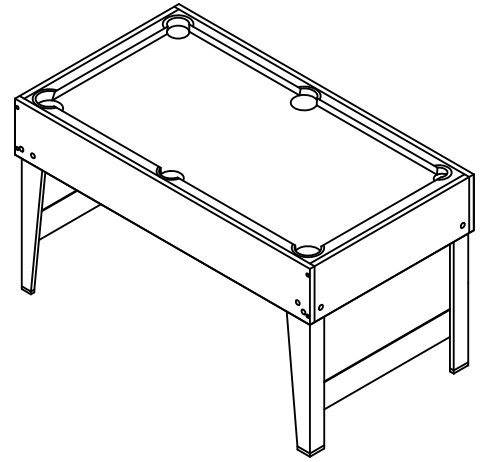
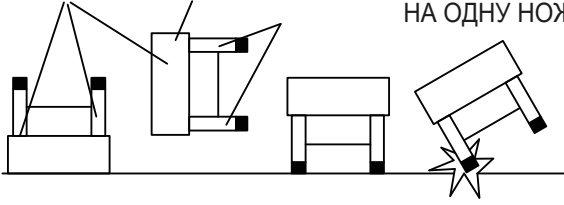