

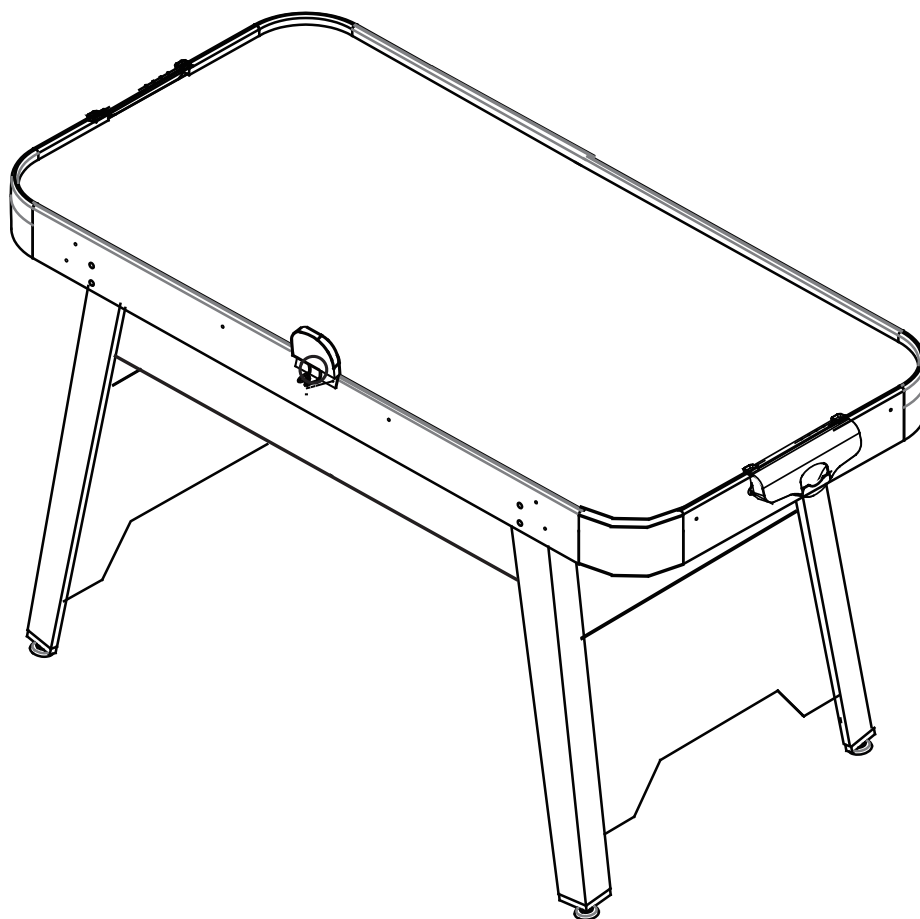

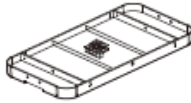















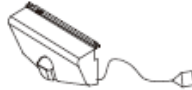

Руководство по сборке и эксплуатации Аэрохоккей Sundays SUA-6030WM



Список деталей

1  Игровое поле x1	2  Правая ножка x2	3  Левая ножка x2	4  Торцевая панель x2
5  Счётчик x1	6  Винт 3.5 x 14мм x2	7  Винт 3.5 x 12мм x26	8  Шайба x2
9  Бита x2	10  Прокладка x2	11  Ворота x2	12  Регулируемая опора x4
13  Боковая панель x2	14  Шайба 18 x 6,5 мм x12	15  Болт M6 x 30 мм x 12	16  Адаптер x 1
17  Шестигранный ключ x1			

ПРИМЕЧАНИЕ: Нижеприведенные детали предварительно соединены с основными компонентами и могут не поставляться отдельно.

P1  Двигатель x1	P2  Угол игровой панели x4	P3  Тройниковая гайка x16
--	--	--

Техника безопасности







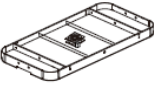

Пожалуйста, прочтите инструкцию полностью перед использованием и сохраните данное руководство для дальнейшего использования.

- ♦ Убедитесь, что данное изделие было собрано правильно в соответствии с инструкциями, приведенными в данном руководстве.
- ♦ Всегда проверяйте данное изделие перед каждым использованием на наличие отсутствующих или ослабленных болтов и повреждённых деталей. Если вы заметили, что у вас отсутствуют какие-либо детали или они повреждены, обратитесь в сервисный центр.
- ♦ Никогда не пытайтесь вносить какие-либо изменения или ремонтировать данное изделие самостоятельно.
- ♦ Данное изделие предназначено только для внутреннего бытового использования.
- ♦ Данное изделие не является игрушкой и предназначено для использования взрослыми или под их присмотром. Данный продукт не рекомендуется использовать лицам младше 8 лет.
- ♦ Данное изделие следует эксплуатировать только с использованием одобренного адаптера, входящего в комплект поставки.
- ♦ Шнур питания должен быть проложен таким образом, чтобы на него нельзя было наступить или защемить предметами, расположенными рядом.
- ♦ Не перегружайте настенные розетки и удлинители, так как это может привести к возгоранию или поражению электрическим током.
- ♦ Всегда держите жидкости подальше от данного изделия. Если все-таки жидкость попала на игровой стол, немедленно прекратите использование и отключите его от источника питания. Отсоедините адаптер от источника питания и очистите место разлива.
- ♦ Как и в случае со всеми электротехническими изделиями, при обращении с данным изделием и его использовании следует соблюдать меры предосторожности, чтобы снизить риск поражения электрическим током.

Этапы сборки

Шаг 1

Необходимые детали на данном этапе:

①		X 1
②		X 2
③		X 2
⑫		X 4
⑭		X 12
⑮		X 12
P1		X 1
P2		X 4
P4		X 16

1.1 Найдите чистую ровную поверхность, на которой вы сможете собрать свой стол и извлеките все детали из коробки. Отметьте каждую деталь, чтобы убедиться, что в комплект входит каждая из деталей, перечисленных на странице 2. Если вы обнаружите, что каких-либо деталей не хватает, пожалуйста, обратитесь в сервисный центр. ПРИМЕЧАНИЕ: Рекомендуется открывать коробку снизу, чтобы было легче выполнить первые несколько этапов процесса сборки.

1.2 Положите игровое поле (1) лицевой стороной вниз. Прикрепите 2 правые ножки (2) и 2 левые ножки (3) к основной раме (1) с помощью болта 12 x M6x30 мм (15) и шайбы 12 x 18x6,5 мм (14).

1.3 Ввинтите 4 регулируемые опоры (12) в нижнюю часть 2-х правых ножек (2) и 2-х левых ножек (3).

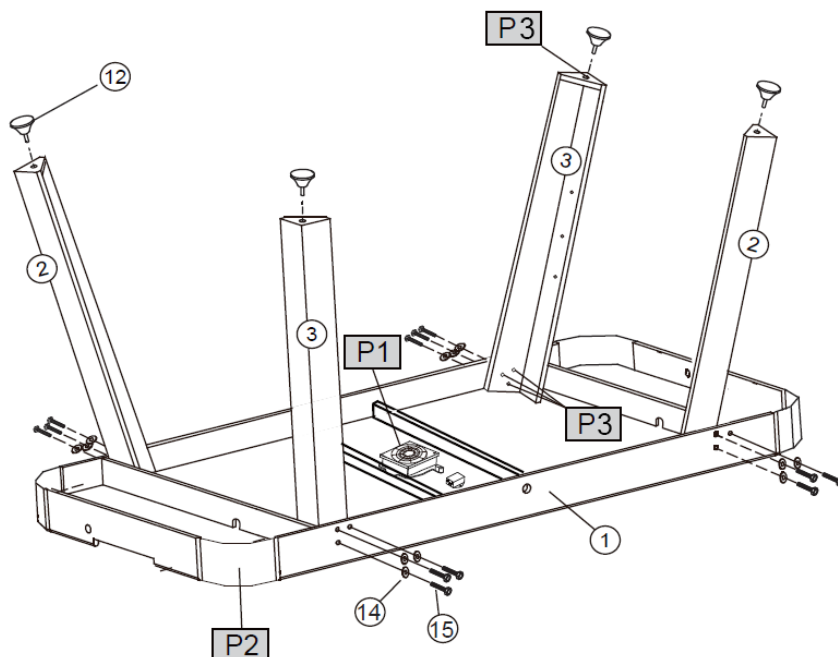

Шаг 2

Необходимые детали на данном этапе:

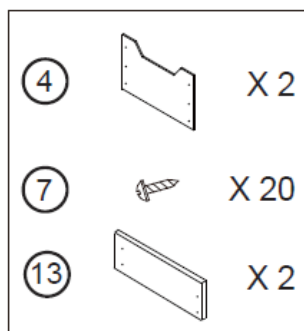

2.1 Прикрепите по 2 торцевые панели (4) между каждым комплектом правой ножки (2) и левой ножки (3) с помощью винта 12 x 3,5x12 мм (7).

2.2 Прикрепите по 2 боковые панели (13) между правой ножкой (2) и левой ножкой (3) вдоль каждой стороны стола с помощью винта размером 8 x 3,5x12 мм (7).

ПРИМЕЧАНИЕ: Важно, чтобы вы проверили герметичность каждой из точек подключения.

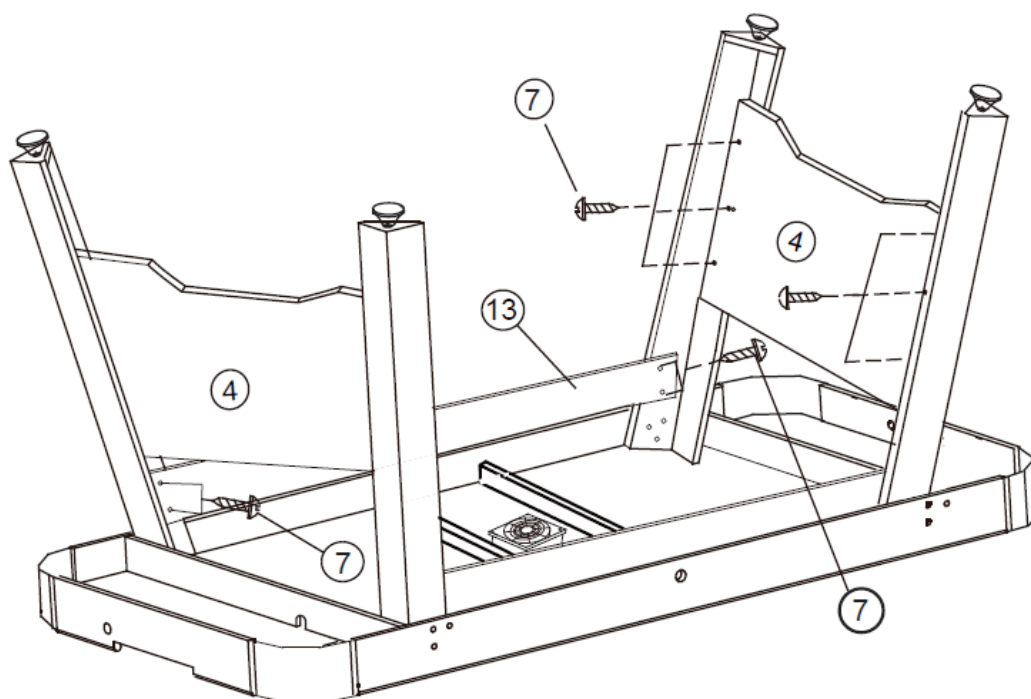

2.3 Поднимите стол и переверните его на ножки. ПРЕДУПРЕЖДЕНИЕ: Не поднимайте стол за ножки и не опирайте его на ножки при переворачивании. Для этого шага требуются два человека.

ВЕРНО

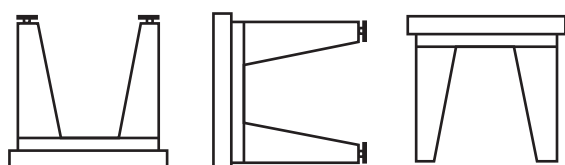



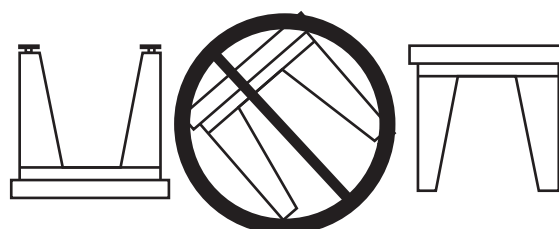





НЕВЕРНО



Шаг 3

Необходимые детали на данном этапе:

5		X 1
6		X 2
7		X 6
9		X 2
10		X 2
11		X 2
16		X 1
P3		X 1

3.1 Проденьте провод от 2-х ворот (11) через каждый конец игрового поля (1) и опоры основной рамы и вставьте их в соединительную коробку (P3).

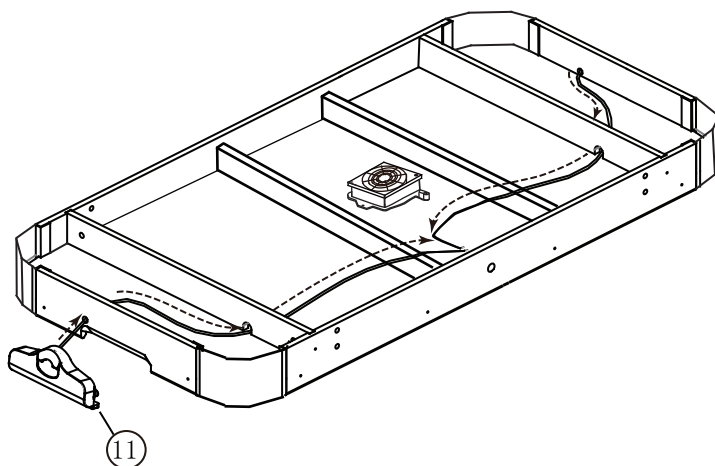

3.2 Прикрепите ворота (11) к игровому полю (1) с помощью винта 6x3,5x12 мм (7).

3.3 Проденьте провод от электронного счетчика через боковую часть игрового поля (1) и подсоедините его к соединительной коробке (P3).

3.4 Прикрепите 2 электронных счетчика (5) к основной раме (1) с помощью винта 4x3,5x12 мм (7).

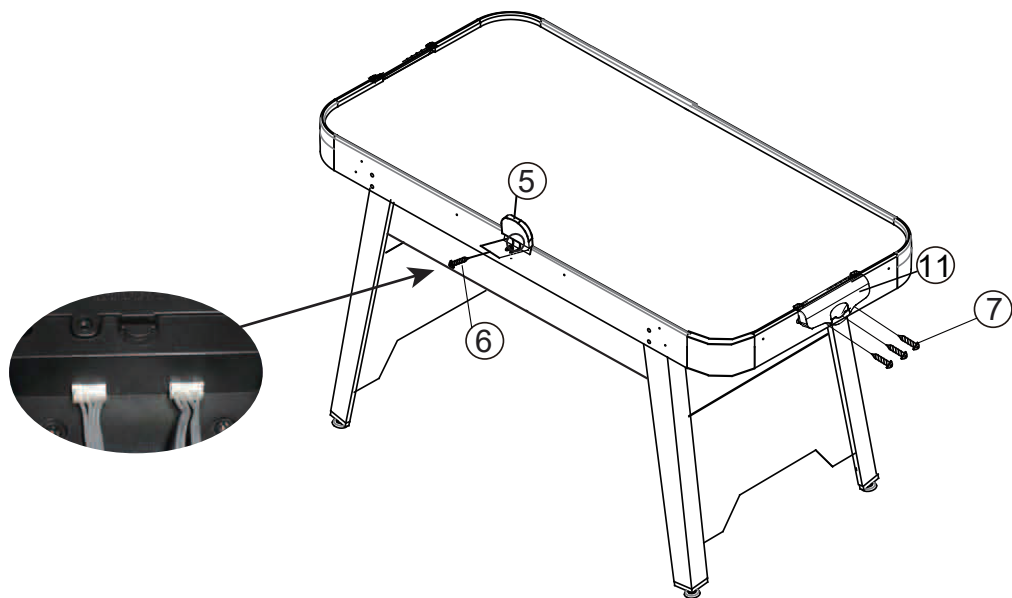

3.5 Снимите бумагу с основания 2-х войлочных прокладок (10) и прикрепите войлочные прокладки (10) к основанию 2-х бит (9).

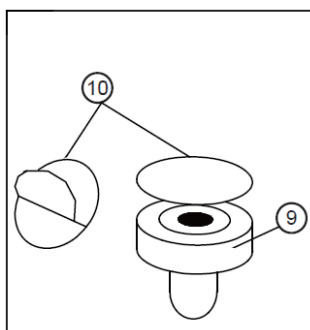

3.6 Вставьте штекер от адаптера (16) в гнездо на двигателе (P1).

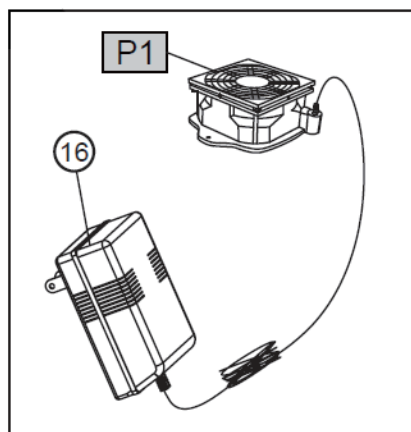

Работа счётчика

Чтобы включить электронный счётчик, просто нажмите кнопку "ВКЛ./ВЫКЛ.", при включении счетчик начнёт обратный отсчёт от 9 до 0 и будет готов к использованию. Чтобы выключить электронный счётчик, просто нажмите кнопку "ВКЛ./ВЫКЛ." еще раз. Счёт, отображаемый на электронном счётчике, может быть сброшен на "0" в любое время нажатием кнопки "СБРОС". Этот стол также оснащен ручным счётчиком, расположенным в верхней части каждого поля для забивания мячей, так что игроки могут использовать этот метод для сохранения счета, если пожелают. Когда игрок забивает гол и используется ручной счетчик очков, игрок просто самостоятельно сдвигает красную скользящую планку вправо.

ПРИМЕЧАНИЕ: Для электронного счетчика требуется 2 батарейки типа ААА (не входят в комплект).

ПРЕДУПРЕЖДЕНИЕ: Батарейки должны быть вставлены в соответствии с правильной полярностью (+ и -). Если стол не будет использоваться в течение длительного периода времени, мы рекомендуем извлечь батарейки.

ПРЕДУПРЕЖДЕНИЕ:

- ◆ Убедитесь, что батарейки вставлены правильно.
- ◆ Никогда не смешивайте щелочные, стандартные или перезаряжаемые батареи.
- ◆ Используйте только батарейки того же или эквивалентного типа, как рекомендовано.
- ◆ Всегда извлекайте из устройства разряженные батарейки.
- ◆ Не допускайте короткого замыкания клемм питания.

Правила игры

Цель игры состоит в том, чтобы стать первым игроком, забившим 10 голов в ворота соперника.

Чтобы начать игру, подбрасывается монета, определяющая, кто из игроков начнёт. Игрок, выигравший бросок монеты, завладевает шайбой и начинает игру, ударяя по шайбе своей битой и перемещая шайбу в зону соперника по направлению к их воротам. Игроки могут наносить удары по шайбе в любом месте на своей стороне игровой поверхности ("поля"), игроки не могут пересекать центральную линию, чтобы нанести удар по шайбе. Игрок может стоять в любом месте вокруг стола на своей стороне от центральной линии, но не может стоять за этой линией. Когда шайба соприкасается с любой частью центральной линии, любой игрок может нанести удар по шайбе.

Гол засчитывается, когда шайба попадает в ворота соперника и опускается в них. Игрок, в ворота которого был забит гол, получает право владения шайбой для следующей подачи. Если шайба влетела в ворота и опрокинулась в створ ворот, гол засчитывается. Если шайба останавливается в воротах и не попала в створ, то гол не засчитывается. Если это происходит, игрок может вывести шайбу из зоны ворот своим толкателем или рукой. Если шайба отскакивает от ворот, то гол не засчитывается.