

Настольный футбол Sundays SUA-2412

Руководство по сборке и эксплуатации

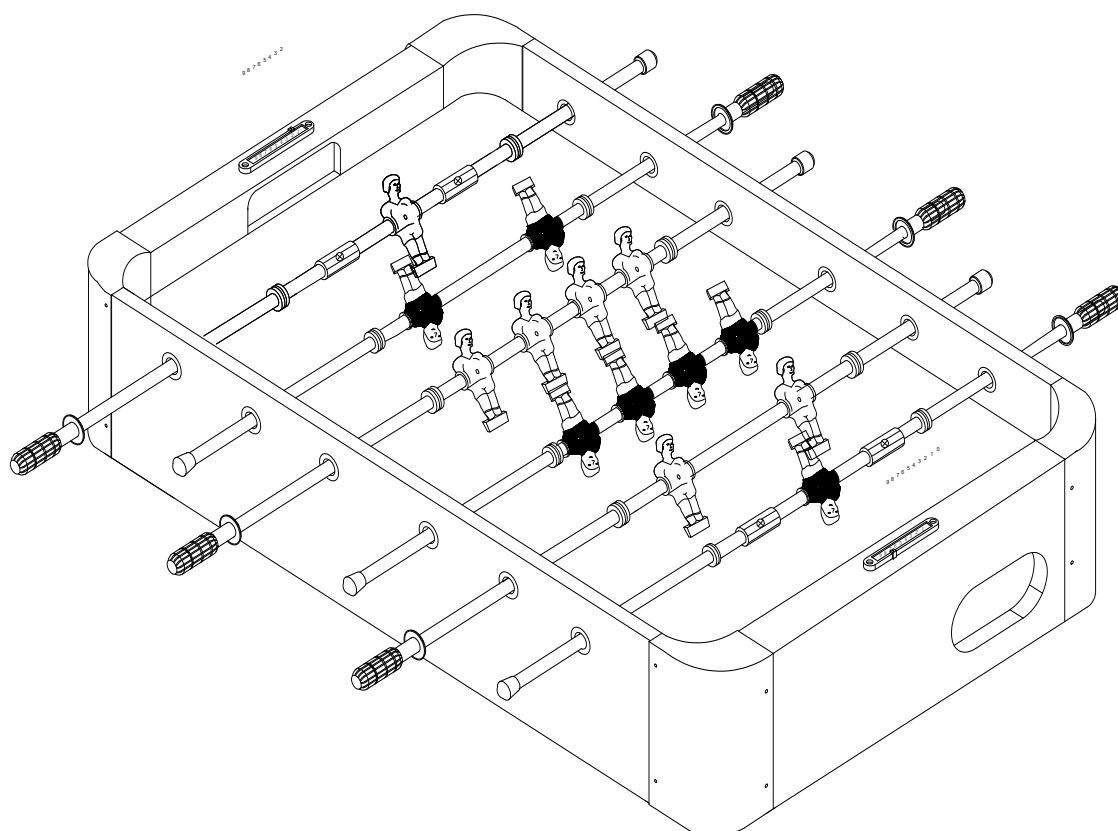









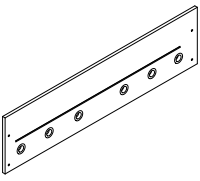
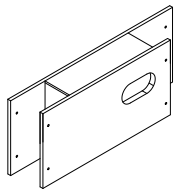
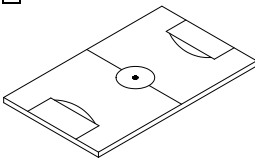
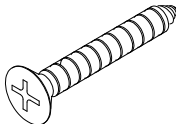
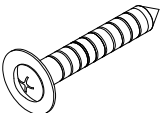
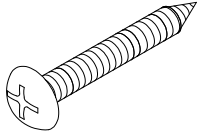

ПРЕДУПРЕЖДЕНИЕ: Игрушка содержит мелкие детали.
Не предназначена для детей младше 3 лет.

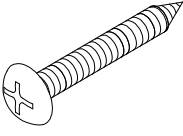
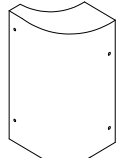
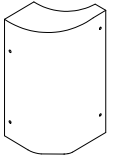
ВАЖНО!

Прежде чем приступить к сборке, пожалуйста, ознакомьтесь с инструкцией и этапами сборки.
Для сборки рекомендуется два взрослых человека. Пожалуйста, ознакомьтесь со списком деталей ниже и убедитесь, что все детали есть в комплекте

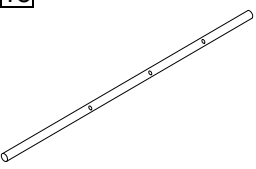
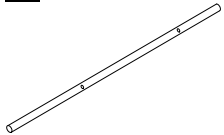
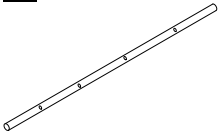
Список деталей

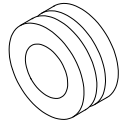
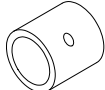
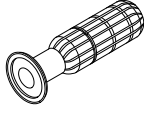
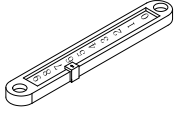
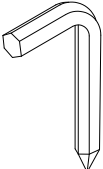
 <p>Боковая панель 2шт</p>	 <p>Торцевая панель 2шт</p>	 <p>Игровое поле 1шт</p>	 <p>Шуруп 3.0X30MM 8 шт</p>	 <p>Саморез 3.5X6MM 20 шт</p>
 <p>Болт 3.5X7MM 18 шт</p>	 <p>Мяч 2 шт</p>	 <p>Болт 3.5X10.5MM 6 шт</p>	 <p>Левые уголки 2 шт</p>	 <p>Правые уголки 2 шт</p>
 <p>Игрок (белый) 1 шт</p>	 <p>Игрок (синий) 1 шт</p>	 <p>Игрок (красный) 6 шт</p>	 <p>Игрок (желтый) 6 шт</p>	 <p>Игровая штанга для 1-3 игроков 2 шт</p>
 <p>Игровая штанга для 2 игроков 2 шт</p>	 <p>Игровая штанга для 4 игроков 2 шт</p>	 <p>Заглушка 6 шт</p>	 <p>Резиновый буфер 12 шт</p>	 <p>Стопор штанги 4 шт</p>
 <p>Рукоятка 6шт</p>	 <p>Счётчик 2 шт</p>	 <p>Ключ для сборки 1 шт</p>		

Инструкция по сборке

- 1) Выберите ровную поверхность для сборки.
- 2) Извлеките все содержимое из коробки и убедитесь, что у вас есть все перечисленные детали из списка.
ПРИМЕЧАНИЕ: Игровые штанги предварительно собраны. Мы рекомендуем вам использовать нижнюю картонную коробку в качестве чистой ровной рабочей зоны для сборки. Аккуратно отрежьте или оторвите четыре угла картонной коробки так, чтобы нижняя часть стала вашей рабочей зоной.
- 3) Прикрепите торцевую панель (№2) к боковой панели (№1) с помощью двух шурупов (№4) на каждую торцевую панель. (РИС.1.)
- 4) Поставьте игровое поле (№3) графикой вверх, как показано на рис. 1. Если игровое поле скользит, убедитесь, что игровое поле зацепилось за прорези.
Повторите шаг 3, чтобы прикрутить другую торцевую панель к боковой панели, см. рис.1.



Рис. 2

- 5) Переверните стол, а затем прикрепите торцевую панель (№ 2) к обоим концам стола, пожалуйста, убедитесь, что игровое поле (№ 3) вставлено в зазор на торцевой панели. После этого установите уголки (№9 и №10) к углам стола, закрепите их шестью саморезами (№5) (См. рис.2)

ВНИМАНИЕ: НЕ ЗАБУДЬТЕ ЗАКРЕПИТЬ УГОЛКИ

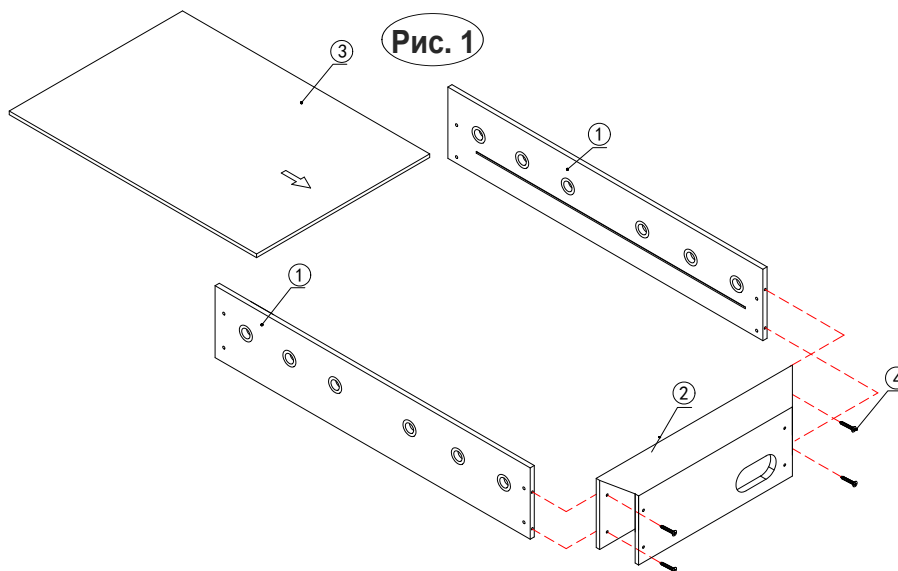
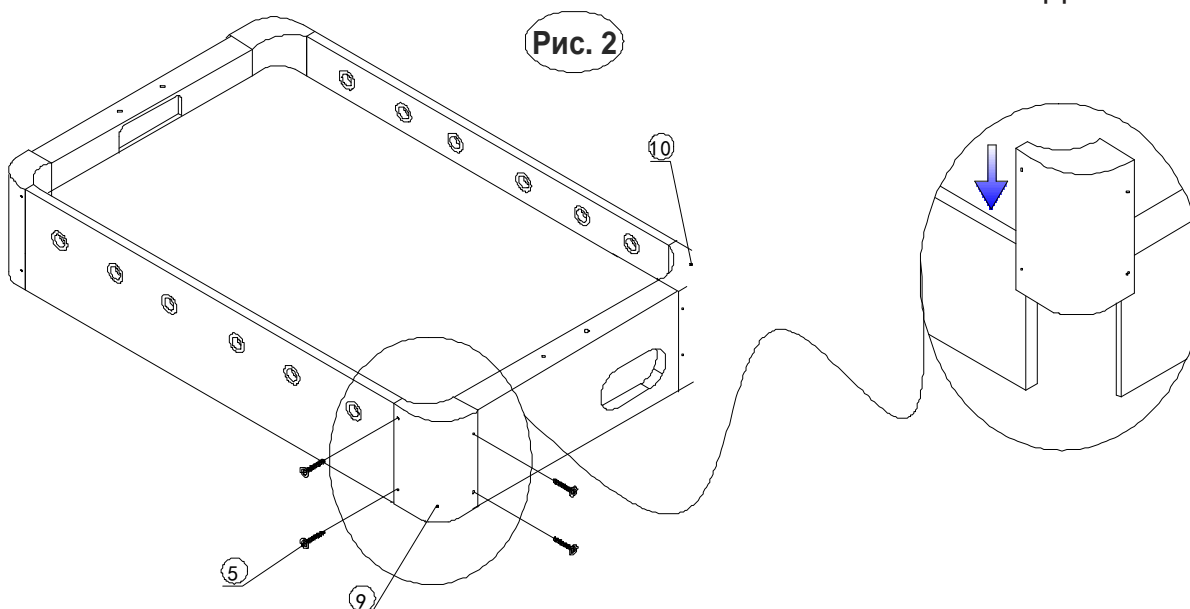

6) Прикрепите игровые штанги (№ 15-№17) к боковым панелям, как показано на рис.3. Прикрепите резиновые буферы (№19) к штангам, затем к игрокам (№12 или №13) и другой резиновой накладке. Для двух штанг игроков-вратарей потребуется дополнительное стопорное кольцо (№ 20), которое необходимо будет установить между вратарем. См. РИС.3-1.

7) Прикрепите стопорные кольца (№20) и игроков (№12 и №13) к игровым штангам, используя по одному болту (№6) на стопорное кольцо или штангу. См. РИС.3-2.



РИС.4.

8) Прикрепите счетчики (№22) с помощью винтов 2шт к торцевой доске ворот, как показано на рис.4.

9) Закрепите ручки (№21) и торцевые заглушки (№18) на штангах по порядку.

ПРИМЕЧАНИЕ: Чтобы облегчить крепление ручек, перед установкой нанесите немного средства для мытья окон на концы стержней и слегка постучите по ним молотком. См. рис. 4

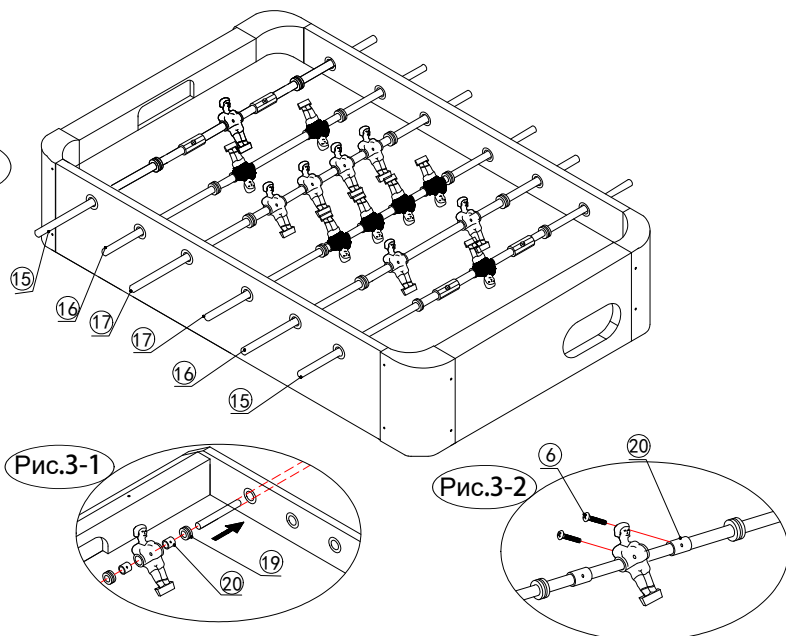
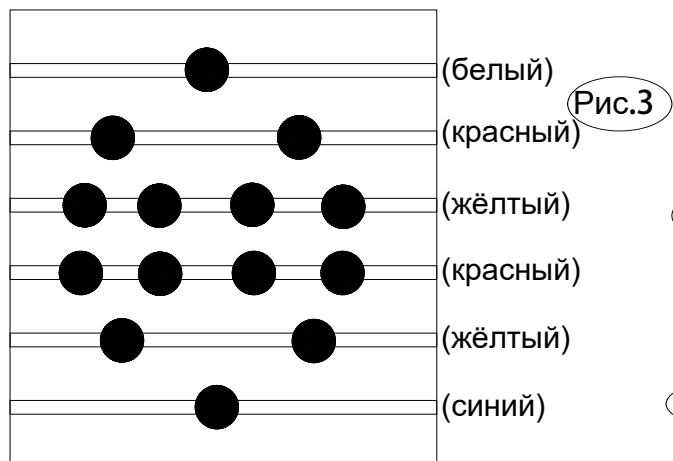